

Exercice 1 – Niveau première

Thème « Son et musique, porteurs d'information »

L'oreille et l'audition

Sur 10 points

L'audition joue un rôle primordial dans les interactions sociales. L'oreille est l'organe sensoriel de l'audition, dont on étudiera tout d'abord le fonctionnement avant d'envisager la prévention d'un traumatisme acoustique.

Partie 1. L'oreille et son fonctionnement

Document 1. L'oreille humaine

Figure 1. Schéma de l'anatomie de l'oreille humaine.

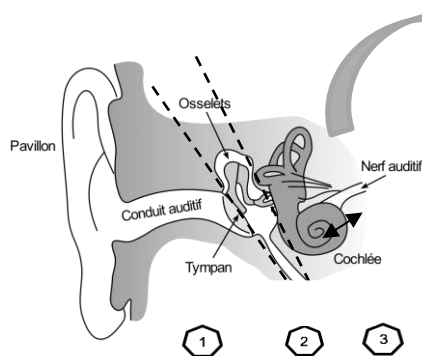

- 1 Oreille externe
- 2 Oreille moyenne
- 3 Oreille interne

Source :

<https://fr.wikibooks.org/wiki/Neurosciences/L%27audition>

Figure 2. Schéma d'une coupe transversale de la cochlée humaine (à gauche) et zoom sur les cellules ciliées (à droite).

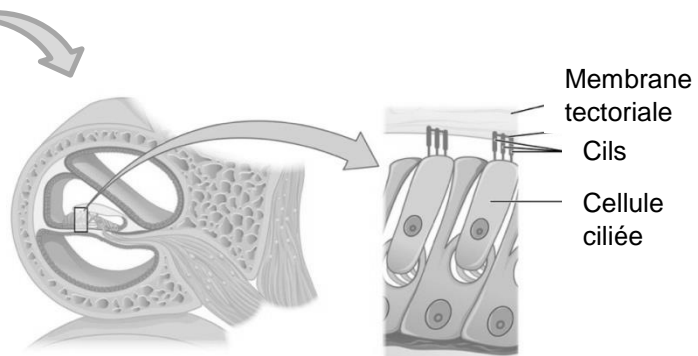

Source : https://fr.wikipedia.org/wiki/Organe_de_Corti

Modèle CCYC : ©DNE																				
Nom de famille (naissance) : <small>(Suivi s'il y a lieu, du nom d'usage)</small>																				
Prénom(s) :																				
N° candidat :											N° d'inscription :									
 RÉPUBLIQUE FRANÇAISE	<small>(Les numéros figurent sur la convocation.)</small>																			
	Né(e) le :			/			/													

1.1

1- Compléter la phrase suivante par l'une des propositions parmi les quatre proposées ci-dessous.

Les vibrations sonores perçues par les cils des cellules ciliées sont :

- a- acheminées au cerveau sous la forme d'ondes sonores.
- b- transformées en messages nerveux, qui sont acheminés au cerveau.
- c- acheminées au cerveau sous une forme moléculaire.
- d- directement analysées au niveau de l'oreille interne, ce qui permet l'audition.

2- À l'aide de vos connaissances et du document 1, expliquer par un texte et/ou un schéma, comment les différentes parties de l'oreille permettent une réception et une transmission des vibrations sonores puis du message sensoriel auditif.

Partie 2. La prévention d'un traumatisme acoustique

Pour prévenir le risque lié aux sur-stimulations sonores, il existe des protections auditives de nature différente selon leur type d'utilisation.

On peut distinguer, par exemple, deux catégories de bouchons d'oreilles qui permettent de s'isoler du bruit :

- les bouchons en mousse, généralement jetables ;
- les bouchons moulés en silicone, fabriqués sur mesure et nécessitant la prise d'empreinte du conduit auditif. Ils sont lavables à l'eau et se conservent plusieurs années.

L'atténuation des sons par un bouchon est égale à la diminution du niveau d'intensité sonore perçu par l'oreille en présence du bouchon. Un fabricant fournit les courbes d'atténuation en fonction de la fréquence du son pour les deux types de bouchons (document 2).

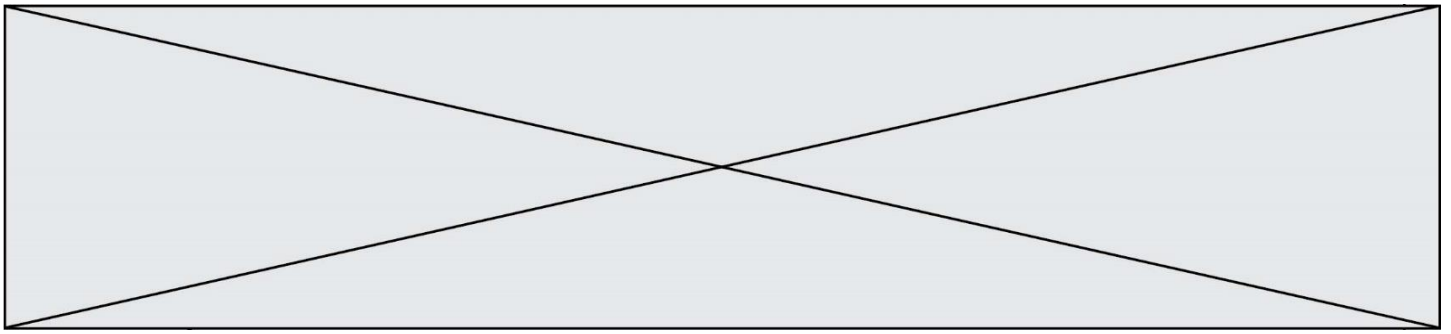

Document 2. Courbes d'atténuation du son correspondant aux deux types de bouchons.

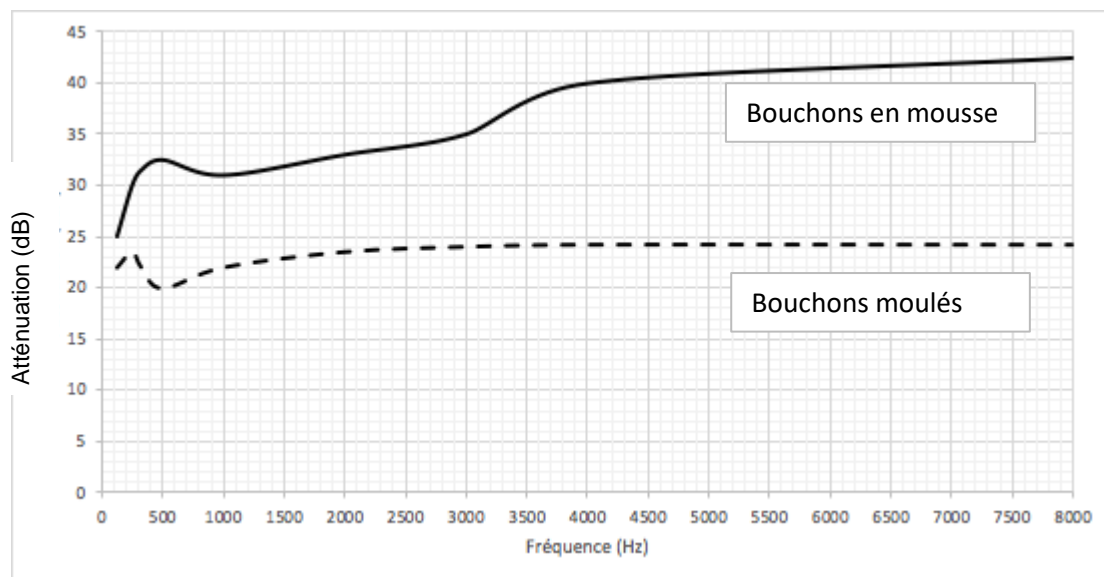

Source : Auteur

3- Un musicien qui pratique régulièrement un instrument tel que la batterie ou la guitare électrique a besoin d'une atténuation du niveau sonore. Cependant, cette atténuation ne doit pas dépasser 25 dB afin qu'il entende suffisamment.

3-a- À l'aide du document 2, indiquer pour chaque bouchon si cette condition est respectée. Justifier.

3-b- En utilisant le document 2, indiquer si un bouchon en mousse atténue davantage les sons aigus ou les sons graves. Justifier.

Modèle CCYC : ©DNE

Nom de famille (naissance) :

(Suivi s'il y a lieu, du nom d'usage)

Prénom(s) :

N° candidat :

N° d'inscription :



Né(e) le :

(Les numéros figurent sur la convocation.)

1.1

4- Afin de comparer la qualité acoustique des deux types de bouchons, on a enregistré le son émis par une guitare, ainsi que les sons obtenus après passage à travers les deux types de bouchons. Le document 3 présente les résultats obtenus.

Document 3. Spectres du son émis par une guitare et des sons restitués après passage à travers les deux types de bouchons (Source : Auteur)

L'amplitude relative est le rapport entre une amplitude et une amplitude de référence, ici celle de la fréquence fondamentale.

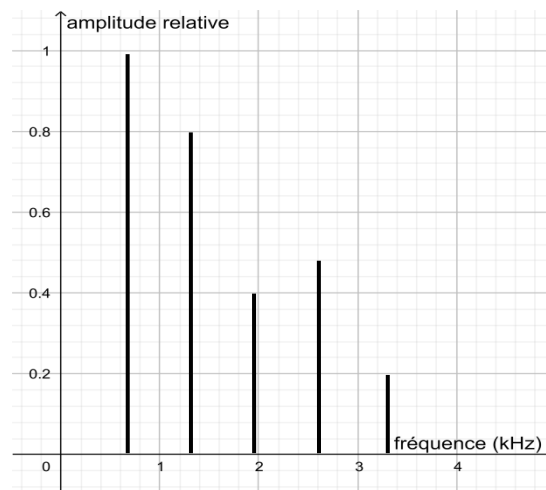

Figure 1. Spectre correspondant au mi₄ joué par la guitare

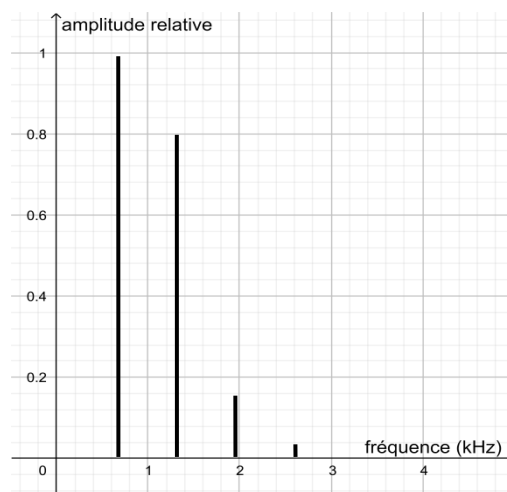
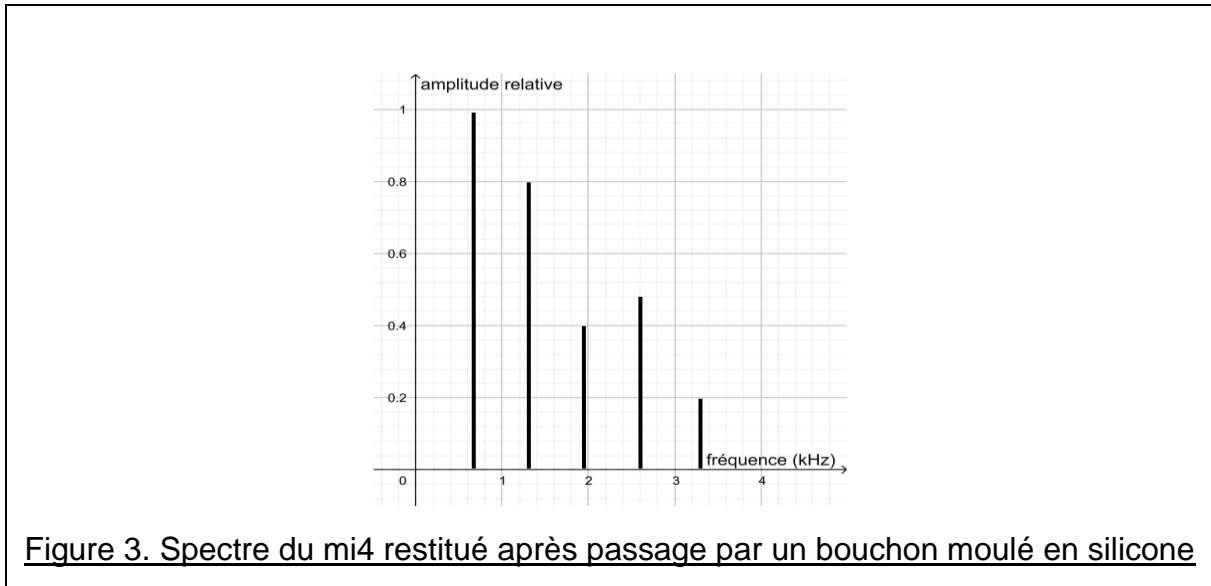
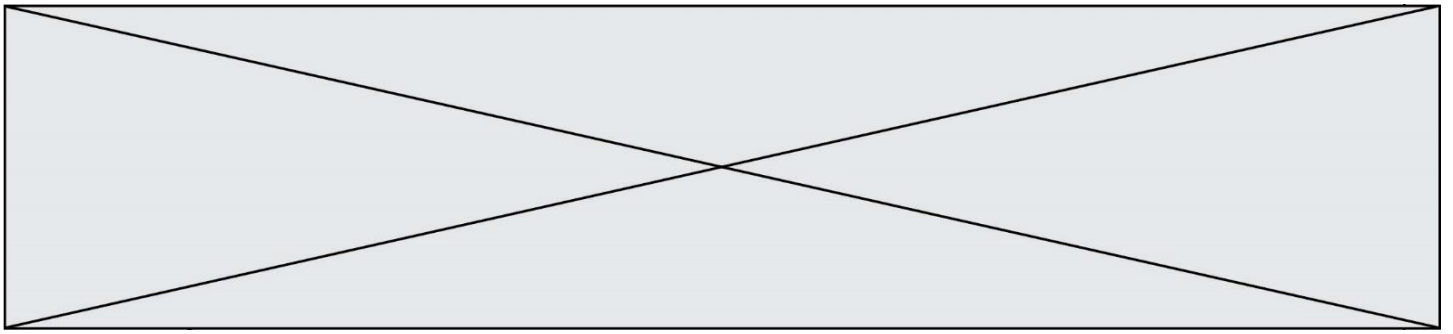

Figure 2. Spectre du mi₄ restitué après passage par un bouchon en mousse



4-a- À partir de la figure 1 du document 3, indiquer, en justifiant, si le son émis par la guitare est un son pur ou un son composé.

4-b- À partir du document 3, indiquer en justifiant le raisonnement, lequel des deux types de bouchon, en mousse ou en silicone, modifie le moins le timbre du son perçu.

Une exposition prolongée à un niveau d'intensité sonore de 85 dB est nocive pour l'oreille humaine.

5- Durant un concert de rock, un guitariste est soumis en moyenne à un niveau d'intensité sonore de 100 dB. Il désire préserver son audition tout en préservant une bonne qualité sonore.

À partir de l'étude des documents 2 et 3, indiquer quel type de bouchon choisir et argumenter ce choix.

Modèle CCYC : ©DNE																				
Nom de famille (naissance) : <small>(Suivi s'il y a lieu, du nom d'usage)</small>																				
Prénom(s) :																				
N° candidat :											N° d'inscription :									
 <small>Liberté • Égalité • Fraternité</small> <small>RÉPUBLIQUE FRANÇAISE</small>	<small>(Les numéros figurent sur la convocation.)</small>																			
	Né(e) le :			/			/													

1.1

Exercice 2 – Niveau première

Thème « Une longue histoire de la matière »

L'or, un élément chimique précieux

Sur 10 points

L'or, élément de numéro atomique $Z=79$, a de tout temps été un métal fort prisé notamment pour son caractère ductile et inoxydable. C'est une valeur refuge en économie et un métal précieux tant en orfèvrerie qu'en médecine ou dans l'industrie.

Partie 1 : Estimation de quelques masses d'or

Le World Gold Council, union des principales compagnies mondiales de l'industrie aurifère, estime que si tout l'or extrait depuis le début de l'humanité – bijoux, lingots et masque de Toutankhamon inclus – était fondu en un seul bloc, il formerait un cube de 21 mètres de côté. Bien plus petit que l'Arc de triomphe de l'Étoile à Paris !

En 2016, 13% de l'extraction d'or au niveau mondial a été réalisée en Chine, ce qui représente 455 tonnes.

1- Sachant que la masse volumique de l'or est $19,3 \text{ g.cm}^{-3}$, calculer la masse totale de l'or extrait depuis le début de l'humanité. On exprimera le résultat en tonnes.

2- Calculer la masse de l'or extrait dans le monde en 2016.

Partie 2 : Peut-on transformer du plomb en or ?

La transmutation¹ de métaux non précieux en or était, dès le Moyen-Âge, l'objectif principal des alchimistes. Aucun n'a jamais atteint cet objectif.

Le développement de la science moderne a cependant permis de montrer qu'il est effectivement possible de réaliser cette transmutation, mais avec des méthodes bien différentes de ce que les alchimistes avaient pu proposer.

Voici un extrait du tableau établi par Dmitri Mendeleïev (1834 – 1907) donnant la classification périodique des éléments :

¹ Transmutation : changement d'une substance en une autre.

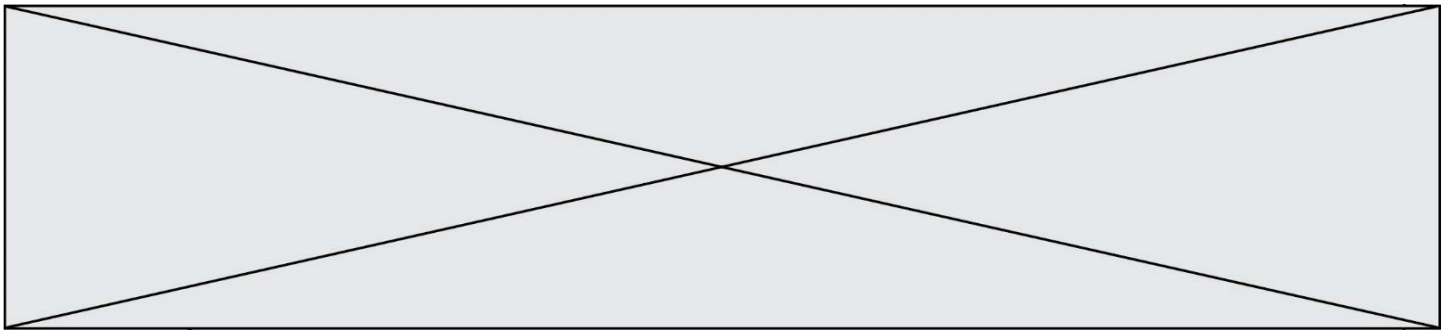

78 195,078 Pt Platine	79 196,9665 Au Or	80 200,59 Hg Mercure	81 204,3833 Tl Thallium	82 207,2 Pb Plomb
---	---------------------------------------	--	---	---------------------------------------

3- Préciser le nombre de protons que l'on doit arracher à un noyau de mercure pour obtenir un noyau d'or. Préciser si ce type de transformation est une transformation chimique, physique ou nucléaire.

4- En utilisant le tableau de Mendeleiev, indiquer pourquoi il semble *a priori* plus facile de transformer du mercure en or que du plomb en or.

Document 1 : Peut-on obtenir de l'or à partir d'un autre métal ?

Pour casser un noyau de plomb, on sait aujourd'hui qu'il faut fournir beaucoup d'énergie, de l'ordre de celle mise en jeu dans les réacteurs nucléaires et les accélérateurs de particules.

Du coup, réaliser la transformation coûte vraiment très cher et le prix de revient de l'or obtenu est infiniment plus élevé que celui du marché. L'obtention d'un gramme d'or se chiffrerait en effet en centaines de millions d'euros. L'opération perd donc tout son intérêt et personne n'a tenté de la réaliser.

Pourtant il arrive que de l'or soit créé en quantité infime dans les réacteurs nucléaires ou les accélérateurs de particules comme une conséquence collatérale de leur fonctionnement normal. [...]

Il existe, dans le Tennessee aux États Unis, un complexe du département de l'énergie américain, le laboratoire d'Oak Ridge, qui possède l'une des plus puissantes sources de neutrons dans le monde. Le principe de cet instrument est de bombarder une cible de mercure avec des neutrons afin d'extraire des protons de très haute énergie. Au cours des collisions entre les protons et les noyaux de mercure, il se passe beaucoup de choses : certains protons sont capturés par des noyaux, certains noyaux se cassent en émettant des protons et des neutrons, ... au final, un ou deux atomes de mercure sont transformés en atome d'or. Mais la quantité est bien trop infime pour être exploitable.

Inspiré de la vidéo KESAKO <https://www.youtube.com/watch?v=MHipsgUGUP8>

Modèle CCYC : ©DNE

Nom de famille (naissance) :

(Suivi s'il y a lieu, du nom d'usage)

Prénom(s) :

N° candidat :

N° d'inscription :



Né(e) le :

(Les numéros figurent sur la convocation.)

1.1

Document 2 : Représentation graphique de la fonction donnant la masse d'or obtenue par bombardement de neutrons d'un échantillon de mercure en fonction de la durée du bombardement

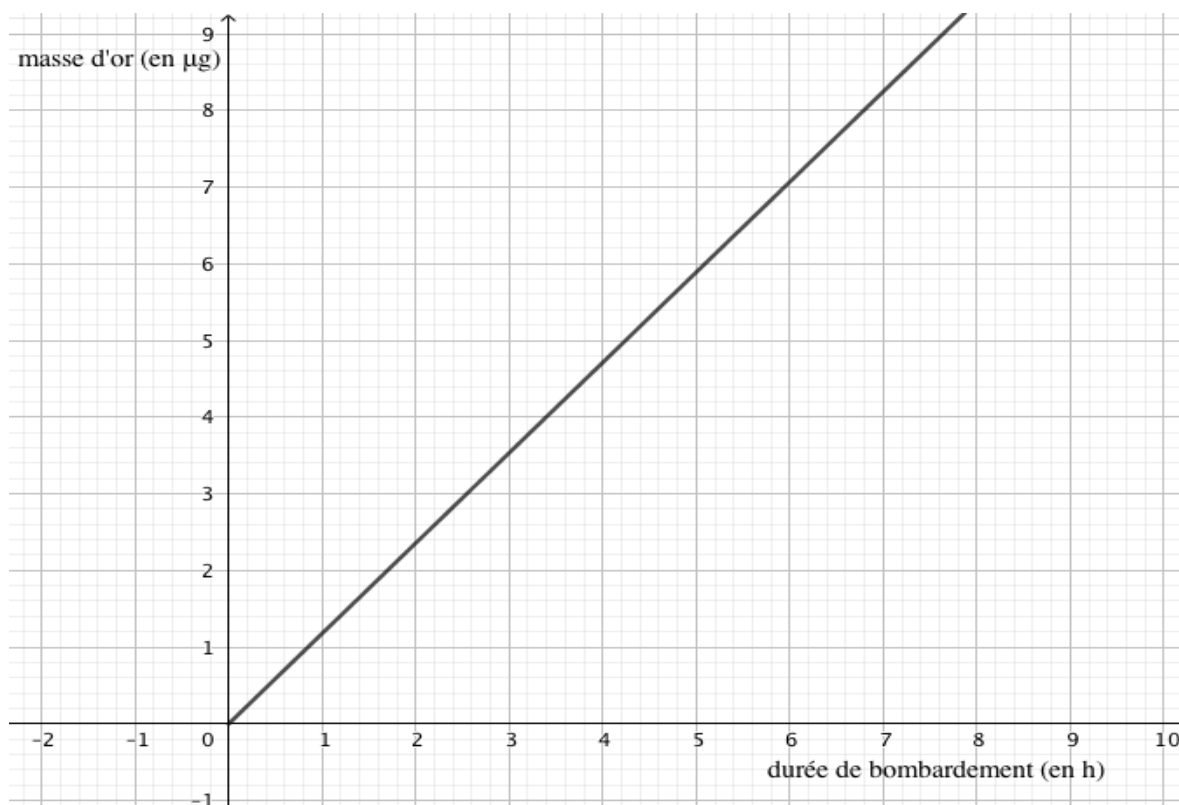

Document 3 : Cours de l'or

Sur les marchés, l'or est coté à la bourse. La cotation se fait en² USD/once (une once correspond à environ 31 g d'or). Au 31 mai 2019, le cours était 1 305,80 USD/once, soit 1 166,05 EUR/once.

² USD : United States Dollar.

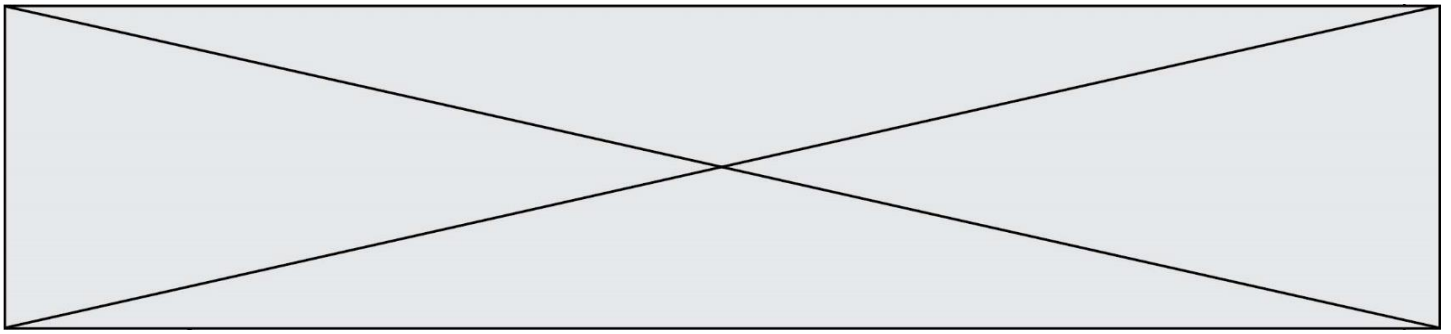

5-a- À partir du document 2, identifier l'affirmation exacte parmi les 4 affirmations suivantes. Recopier l'affirmation exacte sur la copie et justifier la réponse.

- (a) La masse d'or obtenue à partir du mercure par bombardement de neutrons est une fonction décroissante de la durée du bombardement.
- (b) La masse d'or obtenue à partir du mercure par bombardement de neutrons est proportionnelle à la durée du bombardement.
- (c) La masse d'or obtenue à partir du mercure par bombardement de neutrons est proportionnelle au carré de la durée du bombardement.
- (d) La masse d'or obtenue à partir du mercure par bombardement de neutrons ne dépend pas de la durée du bombardement.

5-b- Avec la précision permise par le graphique, déterminer la durée du bombardement permettant d'obtenir $6 \mu\text{g}$ d'or, puis la masse d'or obtenu à l'issue de 3 heures de bombardement.

5-c- Montrer qu'en une année, on peut ainsi produire environ 10 mg d'or.

6- Estimer le prix (en euro) d'un gramme d'or acheté sur le marché.

7- Justifier l'affirmation du document 1 « *L'opération perd donc tout son intérêt* ».

Modèle CCYC : ©DNE

Nom de famille (naissance) :

(Suivi s'il y a lieu, du nom d'usage)

Prénom(s) :

N° candidat :

N° d'inscription :



Né(e) le :

(Les numéros figurent sur la convocation.)

1.1

Exercice 3 – Niveau première

Thème « La Terre, un astre singulier »

Terre plate ou Terre sphérique ?

Sur 10 points

Anaxagore (v. -500 ; -428) et Ératosthène (v. -276; v. -194) sont deux mathématiciens qui se sont intéressés à la forme de la Terre : Anaxagore pensait qu'elle était plate alors qu'Ératosthène pensait qu'elle était sphérique.

Document 1 : Anaxagore

Anaxagore est un philosophe grec qui s'est intéressé aux mathématiques et à l'astronomie. Il a l'intuition, par exemple, que la Lune brille en réfléchissant les rayons du Soleil et fournit une explication valable des éclipses lunaires et solaires. Il pense, d'autre part, que la Terre est un disque plat et, sous cette hypothèse, il cherche à calculer la distance de la Terre au Soleil.

Il a appris par des voyageurs venant de la ville de Syène (S) que, lors du solstice d'été, le Soleil (H) est au zénith à midi et donc que les objets n'ont pas d'ombre à ce moment précis. Au même moment, quelques 800 km plus au nord, à l'emplacement de ce qui deviendra la ville d'Alexandrie (A), le soleil éclaire un puits de 2 m de diamètre jusqu'à une profondeur de 16 m.

La figure 1 représente la situation à midi lors du solstice d'été.

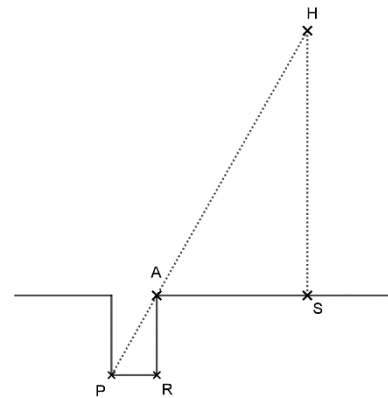
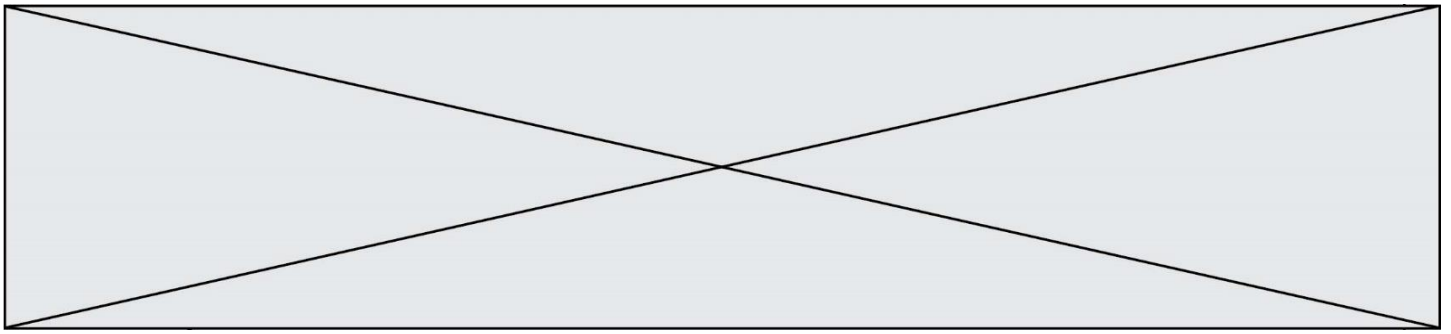

Figure 1

1- Compléter le schéma de l'annexe avec les informations chiffrées du document 1.

Quelle longueur de ce schéma Anaxagore cherche-t-il à calculer ?

2- Calculer la distance Terre-Soleil dans le modèle d'Anaxagore.



- 3- On estime aujourd'hui que la distance moyenne Terre-Soleil est de 150 millions de kilomètres soit 25000 fois plus. Expliquer pourquoi la valeur trouvée par Anaxagore est très éloignée de la valeur réelle.

Document 2 : Eratosthène

Eratosthène, autre philosophe grec intéressé lui aussi par les mathématiques et la forme de la Terre, considère que la Terre est sphérique et il cherche à calculer son rayon.

Il connaît lui aussi la distance de 800 km entre Syène (S) et Alexandrie (A) et sait qu'à midi, lors du solstice d'été, le soleil est au zénith à Syène. Il fait une hypothèse importante pour son modèle : il pense que le soleil est très éloigné de la Terre et que, par conséquent, ses rayons sont parallèles en arrivant sur la Terre.

Il utilise un instrument de mesure qui lui permet de trouver un angle d'un cinquantième de tour, soit $7,2^\circ$, entre les rayons du soleil et la verticale à Alexandrie.

La figure 2 représente la situation à midi lors du solstice d'été. Le segment [EA] représente la verticale à Alexandrie et C le centre de la Terre.

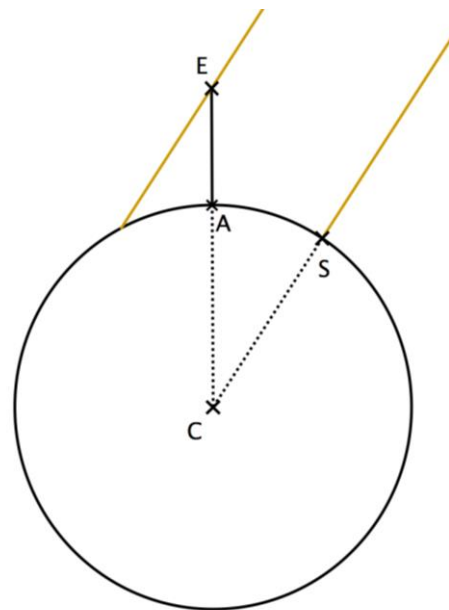

Figure 2

- 4- Compléter le schéma de l'annexe avec les informations chiffrées du texte du document 2.

Quelle longueur de ce schéma Ératosthène cherche-t-il à calculer ?

- 5- Déterminer la mesure de l'angle \widehat{ACS} . Justifier la réponse en s'appuyant sur des propriétés géométriques.

Calculer la circonférence de la Terre puis en déduire le rayon de la Terre au kilomètre près.

- 6- On estime aujourd'hui que le rayon de la Terre est de 6371 km. Calculer l'erreur en pourcentage commise par Ératosthène. Commenter.

Modèle CCYC : ©DNE

Nom de famille (naissance) :

(Suivi s'il y a lieu, du nom d'usage)

Prénom(s) :

N° candidat : N° d'inscription :

(Les numéros figurent sur la convocation.)

Né(e) le : / /

Liberté • Égalité • Fraternité
RÉPUBLIQUE FRANÇAISE

1.1

Document réponse à rendre avec la copie

Exercice 3

La forme de la Terre

Question 1

H représente le Soleil, S la ville de Syène, A la ville d'Alexandrie et le segment $[PR]$ le fond du puits. Le schéma n'est pas à l'échelle.

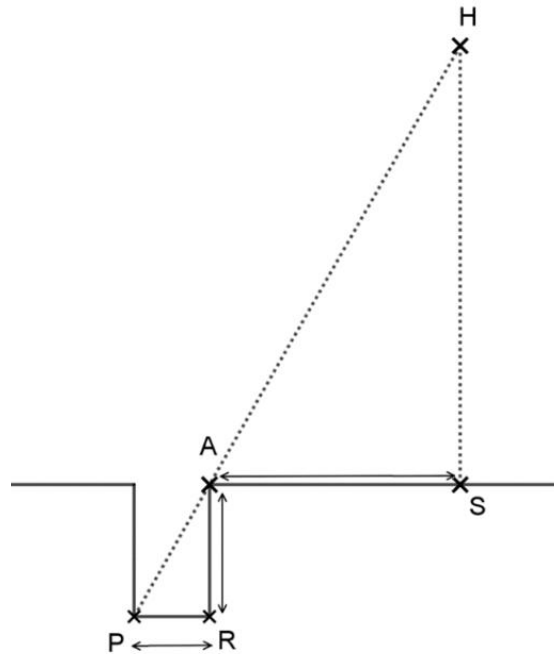

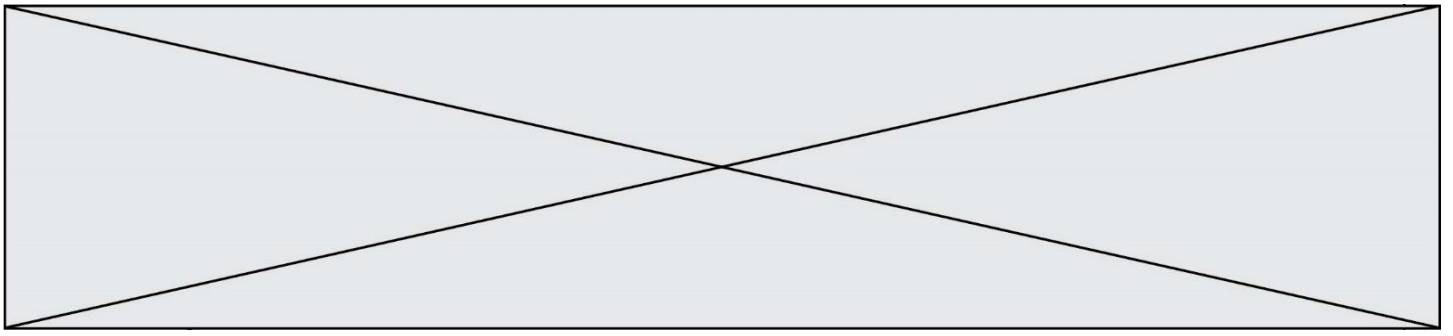

Question 4

C représente le centre de la Terre, S la ville de Syène, A la ville d'Alexandrie et le segment $[EA]$ la verticale à Alexandrie. Le schéma n'est pas à l'échelle.

